

1700 EXB

Der drehbare Korb der Anhängerarbeitsbühne OMME 1700 EXB, macht es für zwei Personen möglich, z.B. parallel zu einer Fassade zu arbeiten.

Durch das Gelenkteleskopsystem verfügt sie über eine große Reichweite, selbst über hohe Hindernisse hinweg!



Korbaufnahme

Die flache Korbaufnahme ermöglicht eine sicherere Bedienung über Störkanten hinweg.



Steckdose im Korb

230 V-Anschluss im Arbeitskorb, mit Einspeisung am Fahrgestell.



Gelenksystem

Parallel geführtes Gelenksystem mit einem Gelenkpunkt von 6,00 m.

Technische Daten

Max. Arbeitshöhe	16,80 m	Ladegerät	24 V / 30 A
Max. seittl. Reichweite	9,10 m	Transportabmessung (L x B x H)	6,25 x 1,66 x 1,99 m
Korbdrehung	+/- 50°	Abstützmaße (L x B)	4,12 x 4,12 m
Korbgröße (L x B x H)	1,25 x 0,80 x 1,10 m	Gesamtgewicht	2.200 kg
Korblast	200 kg	Max. Bodenbelastung pro Stütze	10,5 kN
Schwenkbereich Drehturm	+/- 355 °	Bodenfreiheit bei Max. Abstützhöhe	0,30 m
Antrieb	Batterie 24 V / 200 Ah / 5h	Max. Steigfähigkeit	8°

Technische Änderungen sind vorbehalten. Abbildungen können optionale Sonderausstattung beinhalten.

IHR LIEFERANT FÜR DIE MARKEN

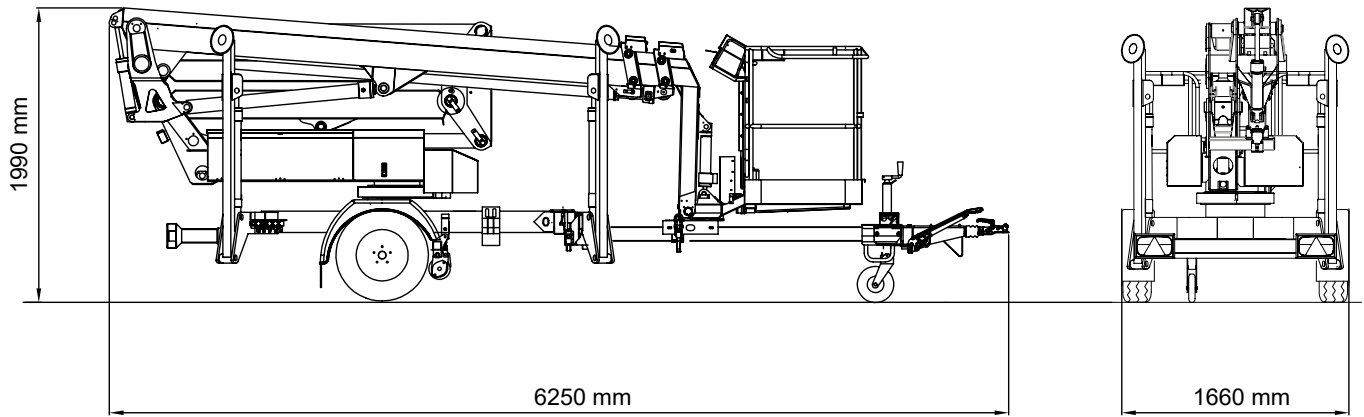

1700 EXB

Technische Daten

Max. Arbeitshöhe	16,80 m
Max. Plattformhöhe	14,80 m
Max. seitr. Reichweite	9,10 m
Schwenkbereich Drehturm	+/- 355°
Korbarmlänge (Korbarm und Korb)	2,00 m
Korbdrehung	+/- 50°
Größe des Korbes (L x B x H)	1,25 x 0,80 x 1,10 m
Transportabmessung (L x B x H)	6,25 x 1,66 x 1,99 m
Abstützmaße (L x B)	4,12 x 4,12 m
Gesamtgewicht	2.200 kg
Bodendruck Stützfuß	12,4 kg / cm ²
Max. Bodendruck der Stütze	10,5 kN
Hydraulische Stützen	Ja
Max. Steigfähigkeit	8°
Steuerung	Proportionalsteuerung

Antrieb

Batteriepack	24 V / 200 Ah / 5h
Ladegerät	24 V / 30 A
Ladesystem mit zwei Ladegeräten	Optional
Elektrische Notsteuerung	Optional

Ausstattung

Standardausstattung:

- 230 V Anschluss im Korb
- Werkzeugablage im Arbeitskorb
- Kontrolle für Stützen
- Bedienpultabdeckung
- Batterieladeanzeige mit Betriebsstundenzähler
- Hydraulischer Rangierfahrantrieb

Optionale Sonderausstattung:

- 2. Ladegerät
- Proportionalsteuerung
- Honda Benzinmotor als Kombi-Antrieb
- Hatz Dieselmotor als Kombi-Antrieb
- Warnleuchten
- Unterlegplatten mit Halterung
- Kundenspezifische RAL-Lackierung

Technische Änderungen sind vorbehalten.

